

HOTĂRÂRE nr. 1.391 din 4 octombrie 2006

pentru aprobarea Regulamentului de aplicare a Ordonanței de urgență a Guvernului nr. 195/2002 privind circulația pe drumurile publice

EMITENT • **GUVERNUL**

Publicat în **MONITORUL OFICIAL nr. 876 din 26 octombrie 2006**

Data intrării în vigoare 26-10-2006

Formă consolidată valabilă la data 21-11-2018

Prezenta formă consolidată este valabilă începând cu data de 21-01-2017 până la data de 21-11-2018

Notă CTCE *) Forma consolidată a HOTĂRÂRII nr. 1.391 din 4 octombrie 2006, publicate în Monitorul Oficial nr. 876 din 26 octombrie 2006, la data de 21 Noiembrie 2018 este realizată prin includerea modificărilor și completărilor aduse de: HOTĂRÂREA nr. 56 din 24 ianuarie 2007; RECTIFICAREA nr. 1.391 din 4 octombrie 2006; HOTĂRÂREA nr. 480 din 10 iulie 2013; HOTĂRÂREA nr. 11 din 14 ianuarie 2015; HOTĂRÂREA nr. 965 din 15 decembrie 2016.

Conținutul acestui act aparține exclusiv S.C. Centrul Teritorial de Calcul Electronic S.A. Piatra-Neamț și nu este un document cu caracter oficial, fiind destinat informării utilizatorilor.

Notă CTCE Reproducem mai jos prevederile art. II din HOTĂRÂREA nr. 11 din 14 ianuarie 2015, publicată în MONITORUL OFICIAL nr. 35 din 15 ianuarie 2015: "Articolul II

(1) Pentru o perioadă de 30 de zile de la data intrării în vigoare a prezentei hotărâri, poliția rutieră din cadrul Poliției Române desfășoară activități de informare a participanților la trafic, astfel cum aceștia sunt definiți prin Ordonanța de urgență a Guvernului nr. 195/2002 privind circulația pe drumurile publice, republicată, cu modificările și completările ulterioare, cu privire la obligațiile conducătorului de autovehicul și la condițiile privind transportul copiilor în autovehicule prevăzute la art. 97 alin. (1)-(2³) din Regulamentul de aplicare a Ordonanței de urgență a Guvernului nr. 195/2002 privind circulația pe drumurile publice, aprobat prin Hotărârea Guvernului nr. 1.391/2006, cu modificările și completările ulterioare. Informarea se realizează prin intermediul mai multor instrumente și/sau acțiuni specifice, cum ar fi, fără a se limita la acestea, comunicate de presă și informare prin mass-media, postarea informațiilor pe site-ul Poliției Române, organizarea unor acțiuni specifice în trafic sau în mod direct, în trafic, prin polițiștii rutieri.

(2) În scopul realizării activității prevăzute la alin. (1), poliția rutieră din cadrul Poliției Române colaborează cu persoane juridice, organizații, organisme responsabile de siguranță rutieră, organizații neguvernamentale care își desfășoară activitatea în domeniul siguranței rutiere și cluburile automobiliste interesate și cooperează cu alte instituții și autorități ale administrației publice de la nivel central și local, în condițiile legii."

Notă CTCE Reproducem mai jos prevederile art. II și III din HOTĂRÂREA nr. 965 din 15 decembrie 2016, publicată în MONITORUL OFICIAL nr. 1.035 din 22 decembrie 2016:

Articolul II

Procedura privind ridicarea vehiculului, prevăzută de Regulamentul de aplicare a Ordonanței de urgență a Guvernului nr. 195/2002, aprobat prin Hotărârea Guvernului nr. 1.391/2006, cu modificările și completările ulterioare, se aplică în mod corespunzător și de polițistul local în situațiile prevăzute la art. 7 lit. h) și k) din Legea poliției locale nr. 155/2010, republicată, cu modificările și completările ulterioare.

Articolul III

Prezenta hotărâre intră în vigoare la 30 de zile de la data publicării în Monitorul Oficial al României, Partea I.

În temeiul art. 108 din Constituția României, republicată, și al art. 135 din Ordonanța de urgență a Guvernului nr. 195/2002 privind circulația pe drumurile publice, republicată, cu modificările și completările ulterioare,

Guvernul României adoptă prezenta hotărâre.

Informație oferită gratuit de:

www.legistm.ro

t: 0720.528.028

Articolul 1

Se aprobă Regulamentul de aplicare a [Ordonanței de urgență a Guvernului nr. 195/2002](#) privind circulația pe drumurile publice, republicată în Monitorul Oficial al României, Partea I, nr. 670 din 3 august 2006, cu modificările și completările ulterioare, prevăzut în anexa nr. 1.

Articolul 2

Anexa la [Ordonanța de urgență a Guvernului nr. 195/2002](#), republicată, cu modificările și completările ulterioare, se modifica și se înlocuiește cu anexa nr. 2 la prezenta hotărâre.

Articolul 3

Anexele nr. 1 și 2 fac parte integrantă din prezenta hotărâre.

Articolul 4

(1) Prezenta hotărâre intra în vigoare la data intrării în vigoare a [Legii nr. 49/2006](#) pentru aprobarea [Ordonanței de urgență a Guvernului nr. 195/2002](#) privind circulația pe drumurile publice.

(2) Pe aceeași data [Hotărârea Guvernului nr. 85/2003](#) pentru aprobarea Regulamentului de aplicare a [Ordonanței de urgență a Guvernului nr. 195/2002](#) privind circulația pe drumurile publice, publicată în Monitorul Oficial al României, Partea I, nr. 58 din 31 ianuarie 2003, cu modificările și completările ulterioare, se abroga.

PRIM-MINISTRU
CALIN POPESCU-TĂRICEANU
Contrasemnează:

p. Ministrul administrației și internelor,
Anghel Andreescu,
secretar de stat
p. Ministrul apărării,
Corneliu Dobrițoiu,
secretar de stat
p. Ministrul transporturilor,
construcțiilor și turismului,
Constantin Dascălu,
secretar de stat
Ministrul sănătății publice,
Gheorghe Eugen Nicolăescu
Ministrul finanțelor publice,
Sebastian Teodor Gheorghe Vlădescu

București, 4 octombrie 2006.
Nr. 1.391.

Anexa 1

REGULAMENT

[de aplicare a Ordonanței de urgență a Guvernului nr. 195/2002 privind circulația pe drumurile publice](#)

Anexa 2

LEGIStm

program de legislație
românească și europeană





Semafoare



Aeroport



Vânt lateral



Circulație în ambele sensuri



Alte pericole



Accident



Intersecție de drumuri



Intersecție cu un drum fără prioritate



Intersecție cu un drum fără prioritate



Intersecție cu un drum fără prioritate



Intersecții cu drumuri fără
prioritate, decalate



Intersecții cu drumuri fără
prioritate, decalate













Presemnalizare intersecție
cu sens giratoriu



Trecere la nivel cu o cale ferată cu
bariere sau semibariere

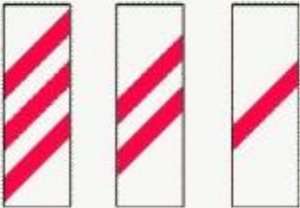
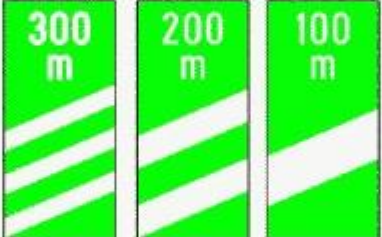

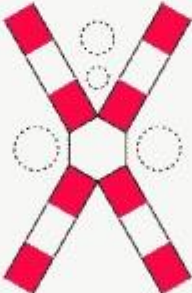
Trecere la nivel cu o cale
ferată fără bariere

 <p>Trecere la nivel cu linii de tramvai</p>	 <p>Mașini și utilaje agricole</p>	 <p>Presemnalizarea unei amenajări rutiere care oferă și posibilitatea întoarcerii vehiculelor</p>
 <p>Baliză direcțională care indică ocolirea obstacolului prin stânga</p>	 <p>Baliză direcțională care indică ocolirea obstacolului prin dreapta</p>	 <p>Baliză bidirecțională</p>
 <p>Panouri suplimentare pentru trecerea la nivel cu calea ferată</p>	 <p>Panouri suplimentare la nodurile rutiere de pe autostrăzi</p>	 <p>Trecere la nivel cu o cale ferată simplă, fără bariere</p>
 <p>Trecere la nivel cu o cale ferată dublă, fără bariere</p>	 <p>Trecere la nivel cu o cale ferată simplă fără bariere</p>	 <p>Trecere la nivel cu o cale ferată dublă fără bariere</p>

B. INDICATOARE DE REGLEMENTARE

B1. Indicatoare de prioritate



Cedează trecerea



Oprire

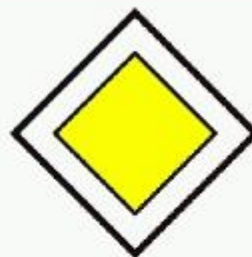

Drum cu prioritate



Sfârșitul drumului cu prioritate



Prioritate pentru circulația
din sens invers



Prioritate față de circulația
din sens invers

B2. Indicatoare de interzicere sau restricție

















Accesul interzis

































Circulația interzisă în ambele sensuri



Accesul interzis autovehiculelor cu
excepția motocicletelor fără ataș

 <p>Accesul interzis motocicletelor</p>	 <p>Accesul interzis bicicletelor</p>	 <p>Accesul interzis ciclomotoarelor</p>
 <p>Accesul interzis vehiculelor destinate transportului de mărfuri</p>	 <p>Accesul interzis autovehiculelor cu remorcă, cu excepția celor cu semiremorcă sau cu remorcă cu o osie</p>	 <p>Accesul interzis autobuzelor</p>
 <p>Accesul interzis pietonilor</p>	 <p>Accesul interzis vehiculelor cu tracțiune animală</p>	 <p>Accesul interzis vehiculelor împinse sau trase cu mâna</p>
 <p>Accesul interzis tractoarelor și mașinilor autopropulsate pentru lucrări</p>	 <p>Accesul interzis autovehiculelor</p>	 <p>Accesul interzis autovehiculelor și vehiculelor cu tracțiune animală</p>
 <p>Accesul interzis vehiculelor cu lățimea mai mare de ... m</p>	 <p>Accesul interzis vehiculelor cu înălțimea mai mare de ... m</p>	 <p>Accesul interzis vehiculelor cu masa mai mare de ... t</p>

 <p>Accesul interzis vehiculelor cu masa mai mare de ... t pe osia simplă</p>	 <p>Accesul interzis vehiculelor cu masa pe osia dublă mai mare de ... t</p>	 <p>Accesul interzis vehiculelor cu masa pe osia triplă mai mare de ... t</p>
 <p>Accesul interzis autovehiculelor sau ansamblurilor de vehicule cu lungimea mai mare de ... m</p>	 <p>Interzis autovehiculelor de a circula fără a menține între ele un interval de cel puțin ... m</p>	 <p>Interzis a vira la stânga</p>
 <p>Interzis a vira la dreapta</p>	 <p>Întoarcerea interzisă</p>	 <p>Depășirea autovehiculelor, cu excepția motocicletelor fără ataș, interzisă</p>
 <p>Depășirea interzisă autovehiculelor destinate transportului de mărfuri</p>	 <p>Limitare de viteză</p>	 <p>Limitare de viteză diferențiată pe categorii de autovehicule</p>
 <p>Claxonarea interzisă</p>	 <p>Vama</p>	 <p>Taxă de trecere</p>

 <p>Control POLIȚIE</p>	 <p>Sfârșitul tuturor restricțiilor</p>	 <p>Sfârșitul limitării de viteză</p>
 <p>Sfârșitul interzicerii de a depăși</p>	 <p>Staționarea interzisă</p>	 <p>Oprea interzisă</p>
 <p>Staționare alternantă</p>	 <p>Staționare alternantă</p>	 <p>Zona de staționare cu durată limitată</p>
 <p>Sfârșitul zonei de staționare cu durată limitată</p>	 <p>Zonă cu viteză limitată la 30 km/h</p>	 <p>Sfârșitul zonei cu viteză limitată la 30 km/h</p>
 <p>Accesul interzis vehiculelor care transportă substanțe explozive sau ușor inflamabile</p>	 <p>Accesul interzis vehiculelor care transportă mărfuri periculoase</p>	 <p>Accesul interzis vehiculelor care transportă substanțe de natură să polueze apele</p>

B3. Indicatoare de obligare



Înainte



La dreapta



La dreapta



Înainte sau la dreapta



Ocolire



Ocolire



Intersecție cu sens giratoriu



Pistă pentru biciclete



Drum obligatoriu pentru
categoria de vehicule



Drum pentru pietoni



Delimitarea pistelor pentru
pietoni și biciclete



Delimitarea pistelor pentru
pietoni și biciclete



Pistă comună pentru pietoni și biciclete



Viteza minimă obligatorie



Sfârșitul vitezei minime obligatorii



Lanțuri pentru zăpadă

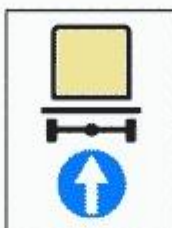

Direcția obligatorie pentru vehiculele
care transportă mărfuri periculoase

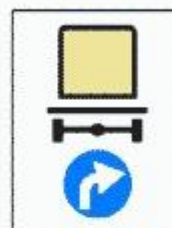

Direcția obligatorie pentru vehiculele
care transportă mărfuri periculoase

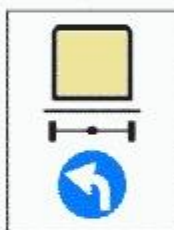

Direcția obligatorie pentru vehiculele
care transportă mărfuri periculoase

C. INDICATOARE DE ORIENTARE ȘI INFORMARE

C1. Indicatoare de orientare



Presemnalizarea direcțiilor la o intersecție de drumuri din afara localităților



Presemnalizarea direcțiilor la o intersecție denivelată de drumuri



Presemnalizarea direcțiilor indicate



Presemnalizarea traseului de evitare a localității



Presemnalizarea direcțiilor într-o intersecție cu sens giratoriu



Drum închis sau deschis circulației publice



Presemnalizarea traseului de urmat în cazul unei restricții de circulație



Presemnalizare pe autostradă pentru parcare



Presemnalizare pe autostradă pentru spațiu de servicii









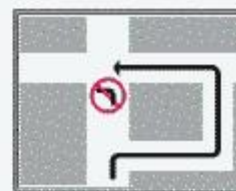





Confirmarea direcției de mers pe autostradă spre localități mai importante și distanțele până la acestea



Presemnalizarea unui loc periculos, o interdicție sau o restricție pe un drum lateral

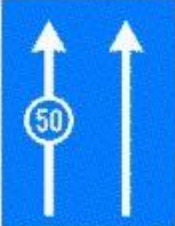

Presemnalizarea traseului de urmat în vederea efectuării virajului la stânga

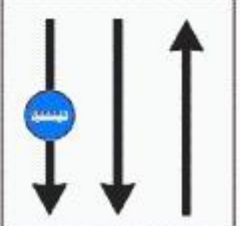
 <p>Bandă rezervată circulației autovehiculelor de transport public de persoane</p>	 <p>Drum fără ieșire</p>	 <p>Traseu de urmat pentru anumite categorii de vehicule</p>
 <p>Traseu de urmat pentru anumite categorii de vehicule</p>	 <p>Traseu de urmat pentru anumite categorii de vehicule</p>	 <p>Selectarea circulației pe direcții de mers în apropierea intersecției</p>
 <p>Selectarea circulației pe direcții de mers în apropierea intersecției</p>	 <p>Selectarea circulației pe direcții de mers în apropierea intersecției</p>	 <p>Bandă destinată circulației vehiculelor lente</p>
 <p>Terminarea benzii de circulație din dreapta a părții carosabile</p>	 <p>Terminarea benzii de circulație din stânga a părții carosabile</p>	 <p>Viteza minimă obligatorie pentru o bandă de circulație</p>
 <p>Viteza minimă obligatorie pentru diferite benzi de circulație</p>	 <p>Limite de viteză pentru diferite benzi de circulație</p>	 <p>Bandă de circulație rezervată autovehiculelor de transport public de persoane</p>

 <p>Direcția spre localitatea indicată</p>	 <p>Direcția spre localitatea indicată</p>	 <p>Direcția spre localitățile indicate</p>
 <p>Direcția de urmat pentru autovehiculele destinate transportului de mărfuri</p>	 <p>Direcția spre obiectivul turistic</p>	 <p>Direcția spre obiective locale</p>
 <p>Direcția spre aeroport</p>	 <p>Direcția de urmat în cazul devierii temporare a circulației</p>	 <p>Direcția de urmat în cazul devierii temporare a circulației</p>
 <p>Drum național</p>	 <p>Drum județean</p>	 <p>Drum comunal</p>
 <p>Drum deschis traficului internațional</p>	 <p>Direcția drumului deschis traficului internațional</p>	 <p>Traseu de tranzit european</p>

 <p>Simbolul și numărul autostrăzii</p>	 <p>Intrare în localitate</p>	 <p>Intrare în localitate</p>
 <p>Ieșire din localitate</p>	 <p>Ieșire din localitate</p>	 <p>Limită de județ</p>
 <p>Curs de apă sau viaduct</p>	 <p>Confirmarea direcției de mers spre o localitate și distanța până la aceasta</p>	 <p>Confirmarea direcției de mers spre localități mai importante și distanțele până la acestea</p>
 <p>Organizarea traficului pe benzi de circulație</p>	 <p>Telefon de urgență (Poliție, Ambulanță, Pompieri, Depanare)</p>	

C2. Indicatoare de informare



Trecere pentru pietoni



Trecere pentru pietoni



Limite generale de viteză



Sens unic



Sens unic



Autostradă



Sfârșit de autostradă



Limite maxime de viteză pe autostradă,
funcție de condițiile meteorologice



Spital



Poliția



Post de prim-ajutor



Pasarclă pentru pietoni



Pasaj subteran pentru pietoni

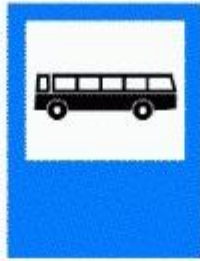

Stație de autobuz



Stație de tramvai



Stație de taximetre



Drum pentru autovehicule



Sfârșitul drumului pentru
autovehicule



Vulcanizare



Telefon



Stație de alimentare cu carburanți



Stație de alimentare cu carburanți
inclusiv benzină fără plumb



Stație de alimentare cu carburanți inclusiv
benzină fără plumb și gaz petrolier
lichefiat



Hotel sau motel



Restaurant



Bufet sau cofetărie



Teren pentru camping
(tabără turistică)



Teren pentru caravane
(tabără turistică)



Teren pentru camping și caravane



Loc pentru popas



Cabană pentru turiști



W.C. public



Service auto



Parcare



Parcare



Parcare subterană sau în clădire

















Complex de servicii



Zonă rezidențială

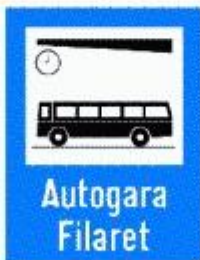

Sfârșitul zonei rezidențiale

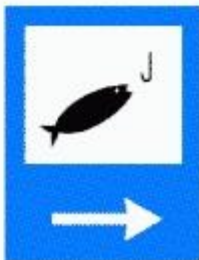
 <p>Zonă cu viteză recomandată 30 km/h</p>	 <p>Sfârșitul zonei cu viteză recomandată 30 km/h</p>	 <p>Zonă pietonală</p>
 <p>Sfârșitul zonei pietonale</p>	 <p>Tunel</p>	 <p>Sfârșit de tunel</p>
 <p>Îmbarcare pe vagoane platformă de cale ferată</p>	 <p>Îmbarcare pe ferry-boat</p>	 <p>Port</p>
 <p>Gară</p>	 <p>Autogară</p>	 <p>Închirieri auto</p>
 <p>Plajă</p>	 <p>Zonă de vânatoare</p>	 <p>Zonă de pescuit</p>



Centru viticol



Zonă industrială



Poșta



Apă potabilă



Loc de joacă pentru copii



Stadion



Supermarket



Acces internet



Teatru



Muzeu



Cântar pentru autovehicule



Control radar









Informații rutiere



Viteza recomandată

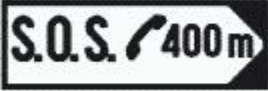

Punct de informare turistică

<p>str. Dragoș Vodă</p> <p>Denumirea străzii</p>	<p>str. Dragoș Vodă ></p> <p>Intrarea pe strada indicată</p>	<p>70</p> <p>Numărul imobilului</p>
 <p>Monitorizare trafic</p>	 <p>Refugiu rezervat depanării</p>	 <p>Presemnalizarea sediului Poliției autostrăzii</p>
 <p>Distanța de siguranță între vehicule pentru viteze de cel mult 60 km/h</p>	 <p>Distanța de siguranță între vehicule pentru viteze mai mari de 60 km/h</p>	 <p>Acces pe bază de tichet</p>
 <p>Direcția și distanța până la telefonul pentru apel de urgență</p>		

C3. Indicatoare de informare turistică



Castel, cetate



Vestigii istorice



Monument



Biserică

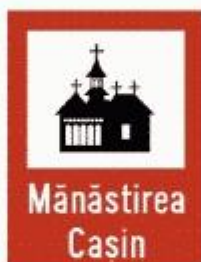

Mănăstire



Rezervație naturală



Cascadă



Peșteră



Pârtie schi



Teleschi















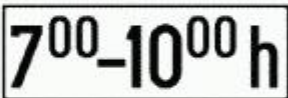









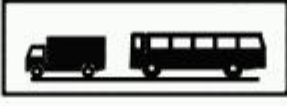

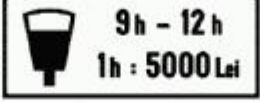
Telecabină













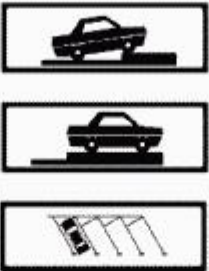

Pensiune agroturistică

D. PANOURI ADIȚIONALE

 <p>Distanța până la locul la care se referă indicatorul de presemnalizare sau informare</p>	 <p>Distanța între indicator și începutul locului periculos</p>	 <p>Direcția și distanța până la locul la care se referă indicatorul</p>
 <p>Persoane cu handicap</p>	 <p>Intervalele de timp în care acționează indicatorul</p>	 <p>Intervalele de timp în care acționează indicatorul</p>
 <p>Trecere la nivel cu cale ferată industrială completând semnificația indicatorului "Alte pericole"</p>	 <p>Lungimea sectorului periculos la care se referă indicatorul</p>	 <p>Începutul și lungimea zonei de acțiune a indicatorului</p>
 <p>Începutul zonei de acțiune a indicatorului</p>	 <p>Confirmarea zonei de acțiune a indicatorului</p>	 <p>Sfârșitul zonei de acțiune a indicatorului</p>

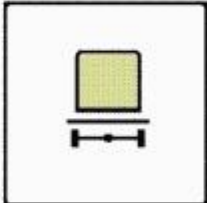
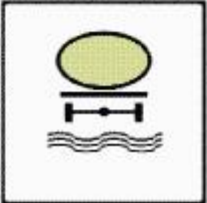
 <p>Categoria de autovehicule la care se referă indicatorul</p>	 <p>Categoriile de autovehicule care trebuie să respecte semnificația indicatorului</p>	 <p>Folosirea luminilor de întâlnire</p>
 <p>Parcare cu plată</p>	 <p>Parcare cu plată</p>	 <p>Exceptarea unor categorii de vehicule de la semnificația indicatorului</p>
 <p>Intervalele de timp când este permisă staționarea vehiculelor ce efectuează aprovizionarea</p>	 <p>Drum închis circulației publice</p>	 <p>Trecere pentru pietoni desființată</p>
 <p>Cu excepția riveranilor</p>	 <p>Cu excepția autovehiculelor autorizate</p>	 <p>Autovehiculul se ridică</p>
 <p>Viteza recomandată pe un sector de drum cu semafoare sincronizate</p>	 <p>Direcția drumului cu prioritate</p>	 <p>Direcția drumului cu prioritate</p>

 <p>Sensul sau sensurile de circulație pentru care este valabilă semnificația semnalelor luminoase ale semaforului</p>	 <p>Trecerea la nivel cu calea ferată prevăzută cu instalație de semnalizare luminoasă automată</p>	 <p>Rampă pentru persoane cu handicap locomotor</p>
 <p>Modalități în care se execută parcare</p>	 <p>Modalități în care se execută parcare</p>	 <p>Ridicarea autovehiculelor parcate neregulamentar</p>
 <p>Folosirea luminilor de întâlnire</p>	 <p>Polei, gheață, zăpadă</p>	 <p>Duș</p>
 <p>Ploaie, ceață, viscol</p>	 <p>Vehicule care transportă substanțe explozive sau ușor inflamabile</p>	 <p>Vehicule care transportă mărfuri periculoase</p>
 <p>Vehicule care transportă substanțe de natură să polueze apele</p>	 <p>Distanța până la indicatorul "Oprire"</p>	 <p>Numărul nodului rutier de pe autostradă</p>

DISPOZITIVE DE SEMNALIZARE LUMINOASĂ

1. Semafoare pentru dirijarea circulației



Semafor



Semafoare cu indicarea direcției de deplasare



Semafor combinat cu dispozitiv de cronometrare a timpului aferent culorii



Semafor cu panou de contrast



Semafor pentru biciclete



Semafor pentru pietoni



Semafor pentru pietoni combinat cu dispozitiv de cronometrare a timpului aferent culorii



Semafor de avertizare

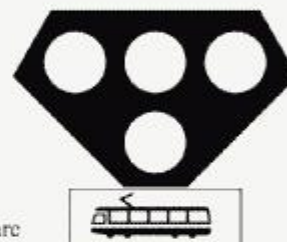

Semafor special pentru tramvaie

2. Semnale luminoase la trecerile la nivel cu calea ferată



Trecere la nivel cu o cale ferată simplă, fără bariere, prevăzută cu semnale luminoase de avertizare a apropierii trenului



Trecere la nivel cu o cale ferată dublă, fără bariere, prevăzută cu semnale luminoase de avertizare a apropierii trenului



Trecere la nivel cu o cale ferată simplă cu semibarieră, prevăzută cu semnale luminoase de avertizare a apropierii trenului

INDICATOR KILOMETRIC



Autostradă

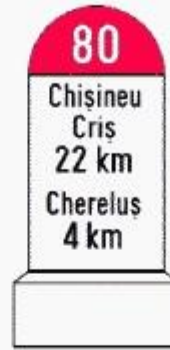

Drum național



Drum județean



Drum comunal



INDICATOR HECTOMETRIC



INDICATOARE RUTIERE ȘI MIJLOACE DE SEMNALIZARE A LUCRĂRILOR ÎN ZONA DRUMULUI PUBLIC

1. Indicatoare rutiere temporare



Drum îngustat pe ambele părți



Drum îngustat pe partea dreaptă



Drum îngustat pe partea stângă



Acostament periculos



Drum cu denivelări



Drum lunecos



Împrôșcare cu pietriș



Lucrări



Semafoare

















Circulație în ambele sensuri



Alte pericole



Depășirea autovehiculelor, cu excepția motocicletelor fără ataș, interzisă

 <p>Limitare de viteză</p>	 <p>Sfârșitul tuturor restricțiilor</p>	 <p>Sfârșitul interzicerii de a depăși</p>
 <p>Deviere temporară</p>	 <p>Deviere temporară</p>	 <p>Deviere temporară</p>
 <p>Deviere temporară</p>	 <p>Denivelare față de banda alăturată</p>	 <p>Îngustare temporară</p>
 <p>Îngustare temporară</p>	 <p>Abateră temporară</p>	 <p>Abateră temporară</p>
 <p>Abateră temporară</p>	 <p>Terminarea abaterii temporare</p>	 <p>Îngustare temporară</p>



Îngustare temporară



Presemnalizarea rutei ocolitoare



Presemnalizarea rutei ocolitoare



Presemnalizarea rutei ocolitoare



Marcaje rutiere



Semnalizarea unui utilaj care se deplasează lucrând



Sucesiune de puncte de lucru



Presemnalizarea unui sector cu circulație alternantă



Presemnalizarea unui sector cu circulație alternantă



Lucrări de tratament ale suprafeței părții carosabile



Presemnalizare lucrări pe străzi

2. Mijloace auxiliare de semnalizare a lucrărilor



Ghirlandă polietilenă sau lanț

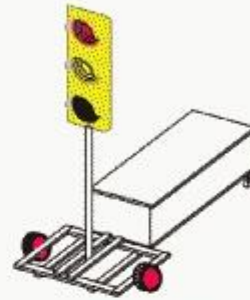

Semafor mobil



Baliză direcțională care indică
ocolirea obstacolului prin stânga



Baliză direcțională care indică
ocolirea obstacolului prin dreapta

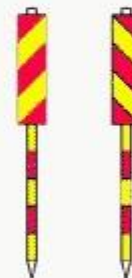

Baliză tip jalon



Baliză bidirecțională



Con de dirijare



Balize cuplate cu lămpi cu
lumină galbenă intermitentă

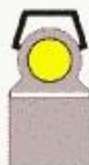

Lampă cu lumină galbenă intermitentă



Barieră normală



Barieră direcțională

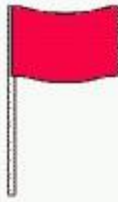

Fanion de semnalizare

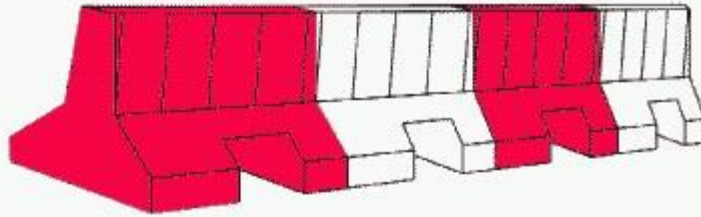

Parapet leștabil din material plastic



Cărucioare portsemnalizare

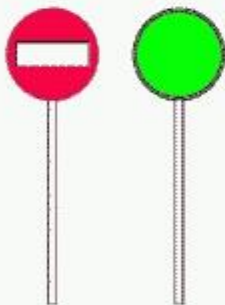

Palete de semnalizare

3. Dispozitive luminoase pentru dirijarea circulației pe benzi

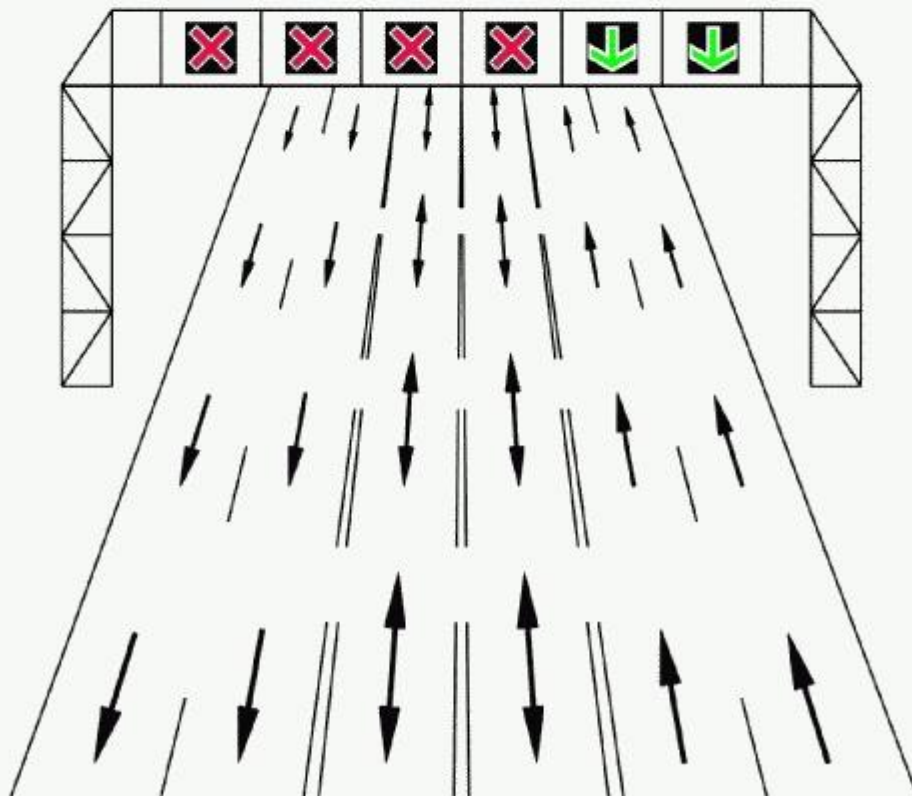
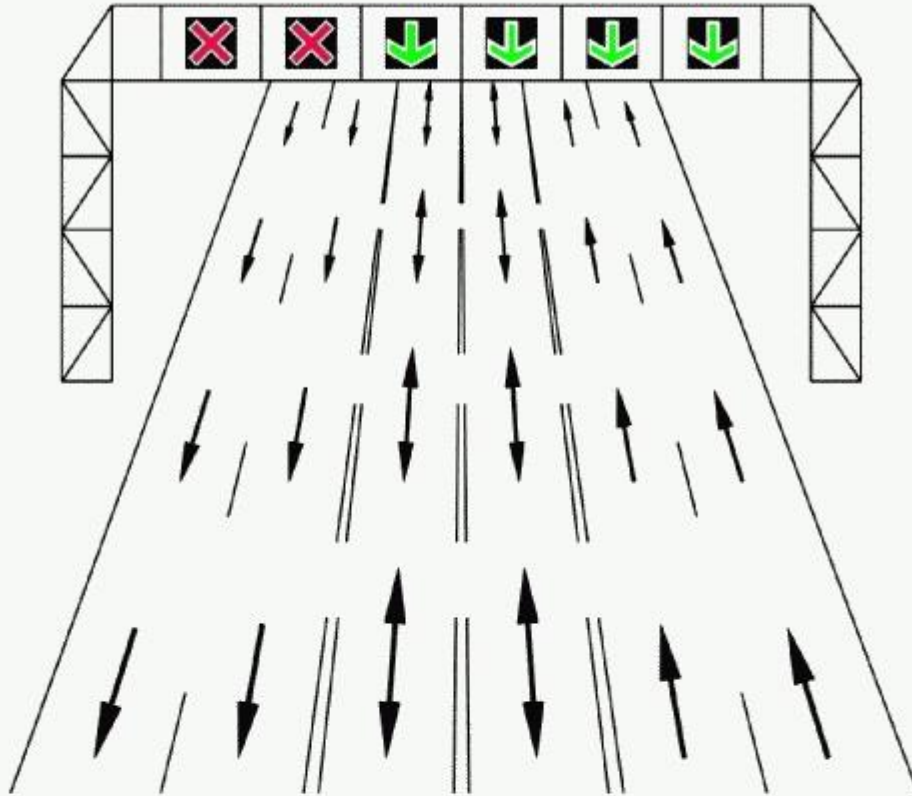

Dispozitive luminoase pentru dirijarea circulației pe benzi reversibile



Panou cu mesaje variabile

MARCAJE RUTIERE

a) Longitudinale

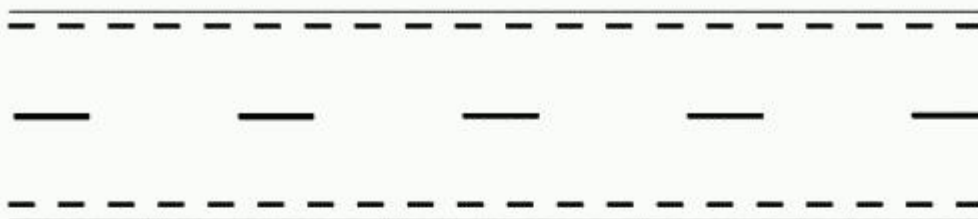

Marcaj de separare a sensurilor de circulație format dintr-o linie discontinuă simplă. Marcaj de delimitare a părții carosabile cu linie discontinuă

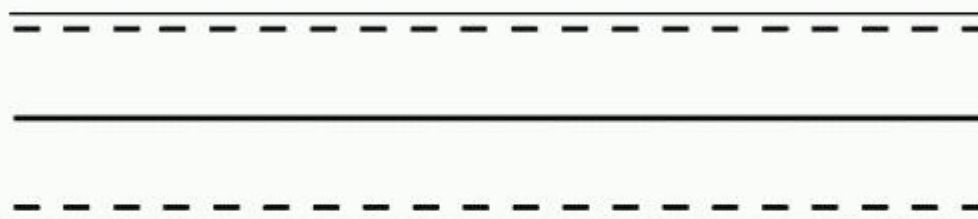

Marcaj de separare a sensurilor de circulație format dintr-o linie continuă simplă. Marcaj de delimitare a părții carosabile cu linie discontinuă

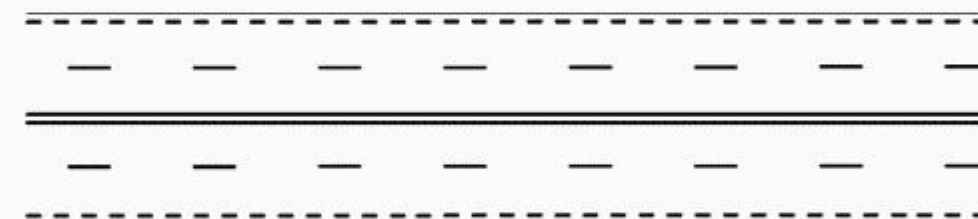

Marcaj de separare a sensurilor de circulație format dintr-o linie continuă dublă. Marcaj de delimitare a benzilor de circulație de același sens cu linie discontinuă. Marcaj de delimitare a părții carosabile cu linie discontinuă

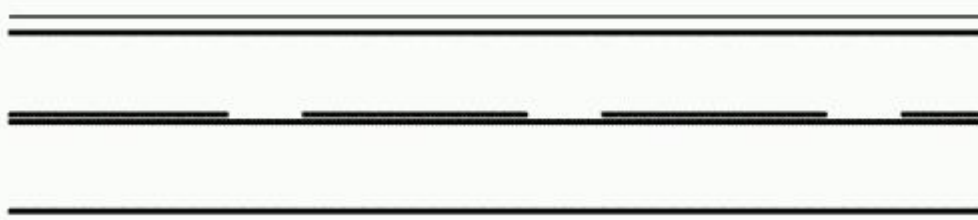

Marcaj de separare a sensurilor de circulație format dintr-o linie continuă, dublată cu una discontinuă. Marcaj de delimitare a părții carosabile cu linie continuă

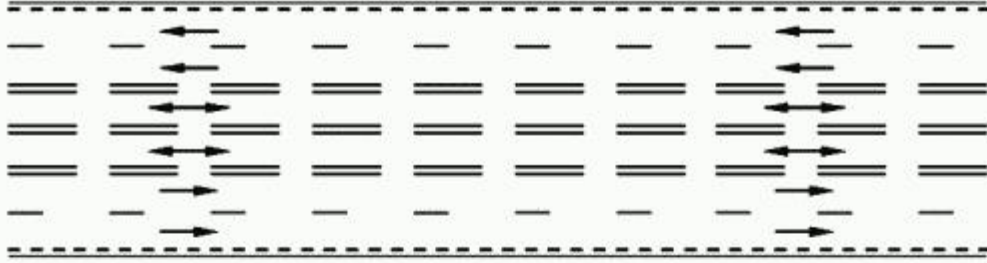

Marcaj pentru benzi cu circulația reversibilă

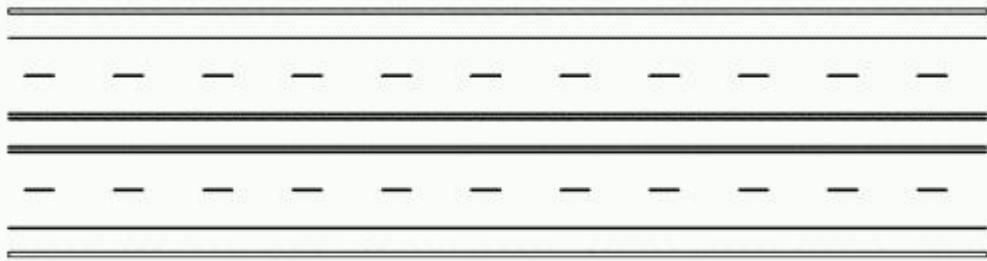

Marcaj pe drumuri cu zona verde de separare a sensurilor de circulație

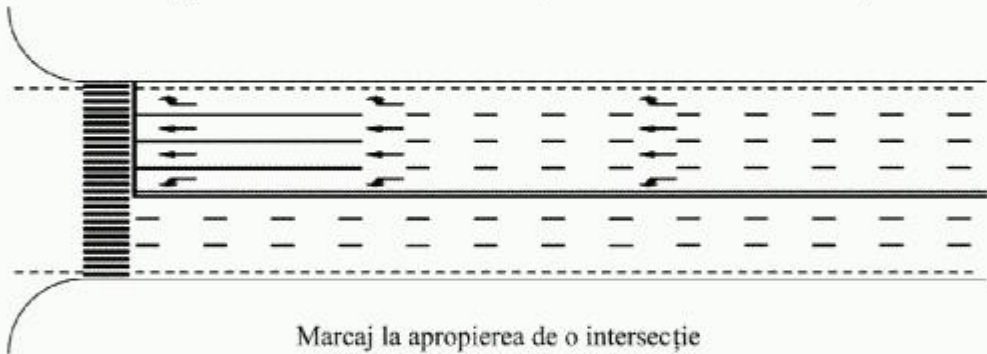

Marcaj la apropierea de o intersecție

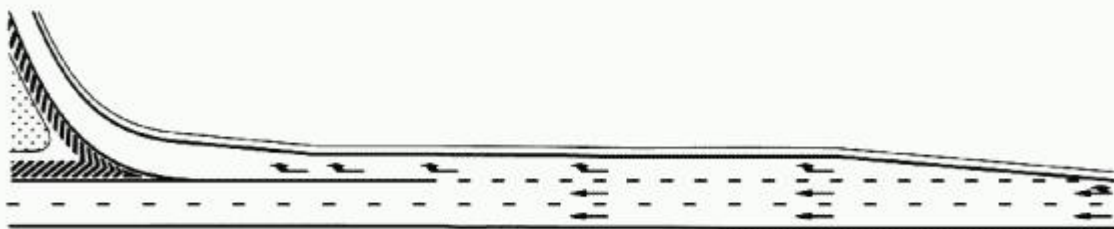

Marcajul pe o bandă de decelerare

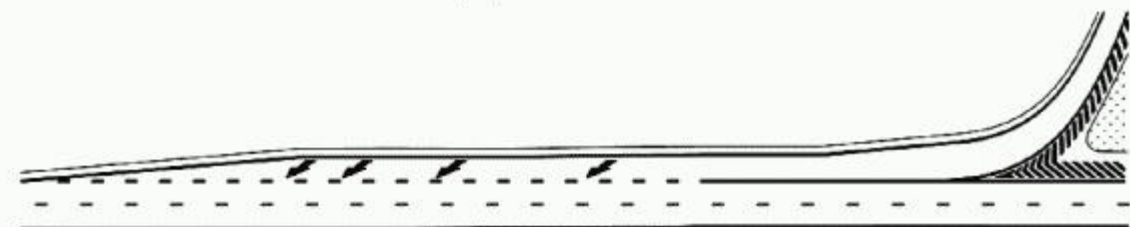

Marcajul pe o bandă de accelerare

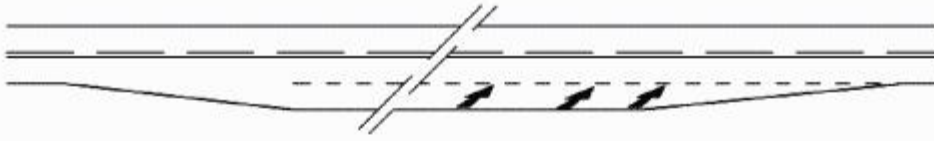

Marcajul benzii suplimentare pentru vehicule lente



Marcajul benzii de stocaj pentru virajul la stânga

b) Transversale

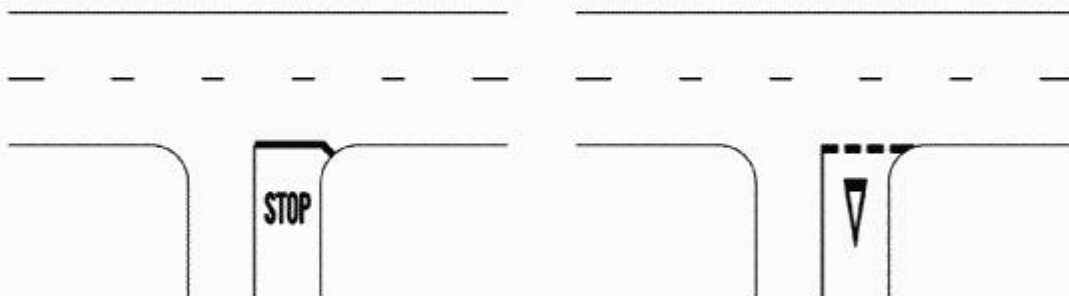

Marcaj de oprire și cedare a trecerii

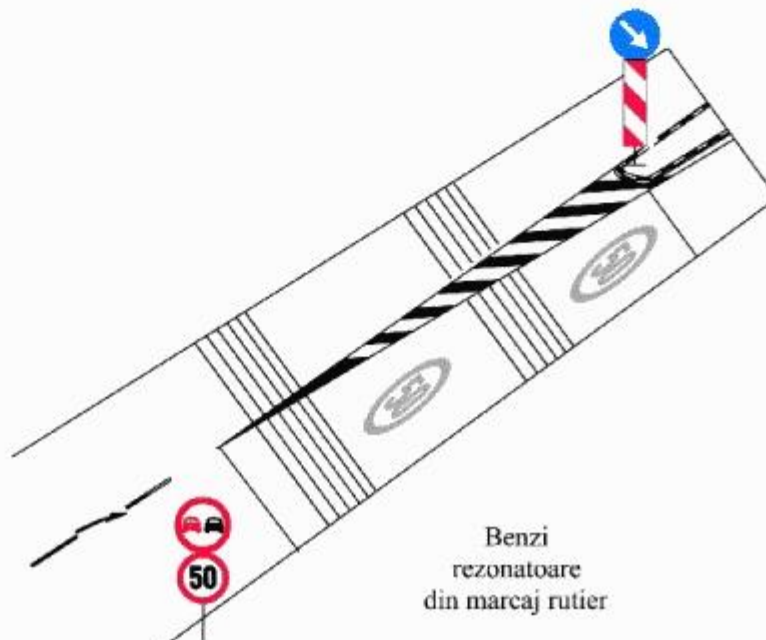

Benzi
rezonatoare
din marcaj rutier

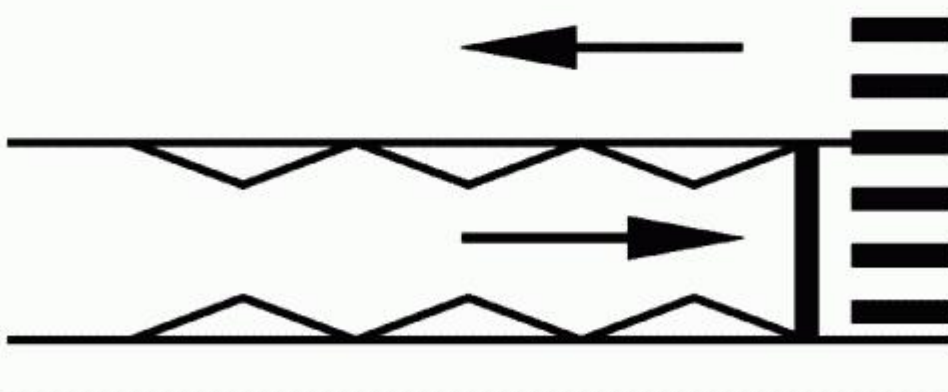
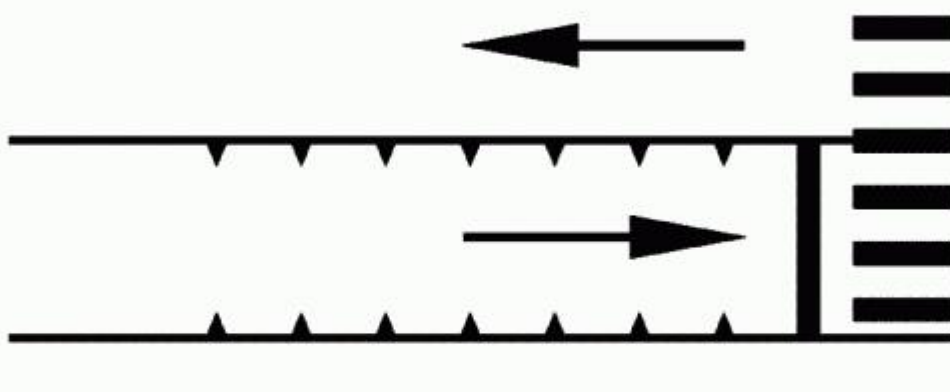
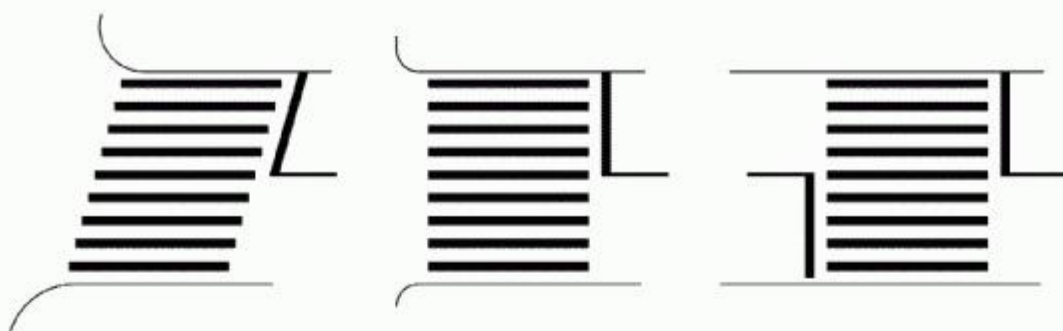

Marcaje de traversare pentru pietoni

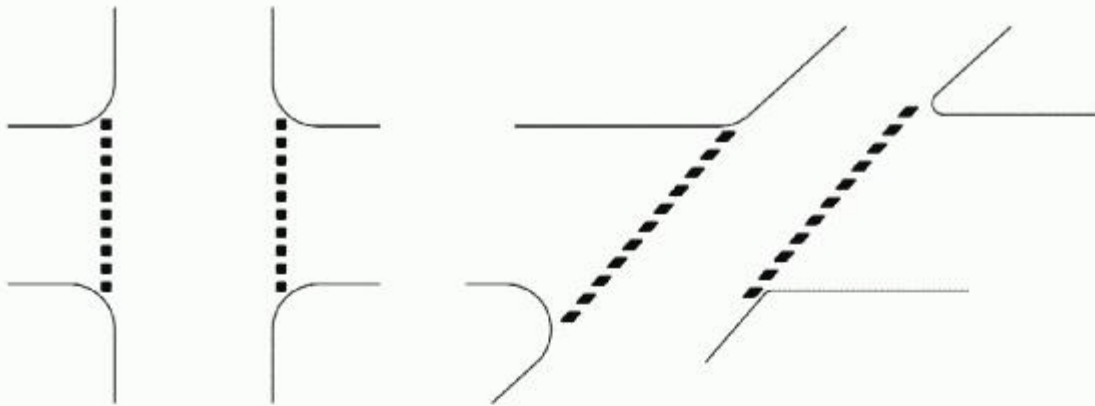

Marcaj de traversare pentru biciclete

c) Diverse

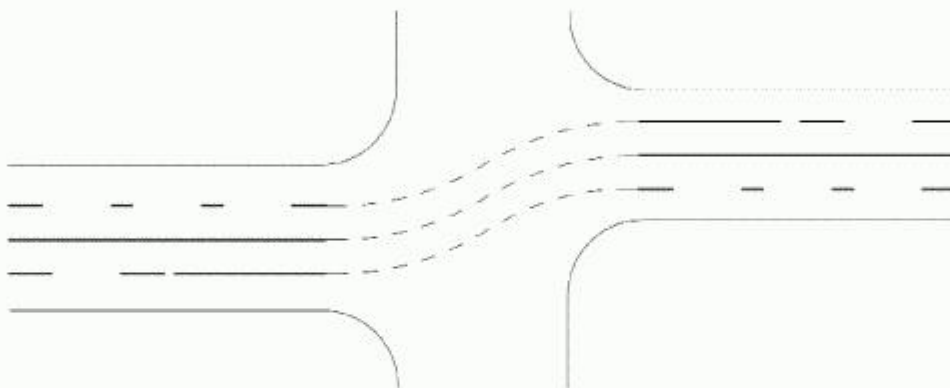

Marcaj de ghidare la traversarea unei intersecții

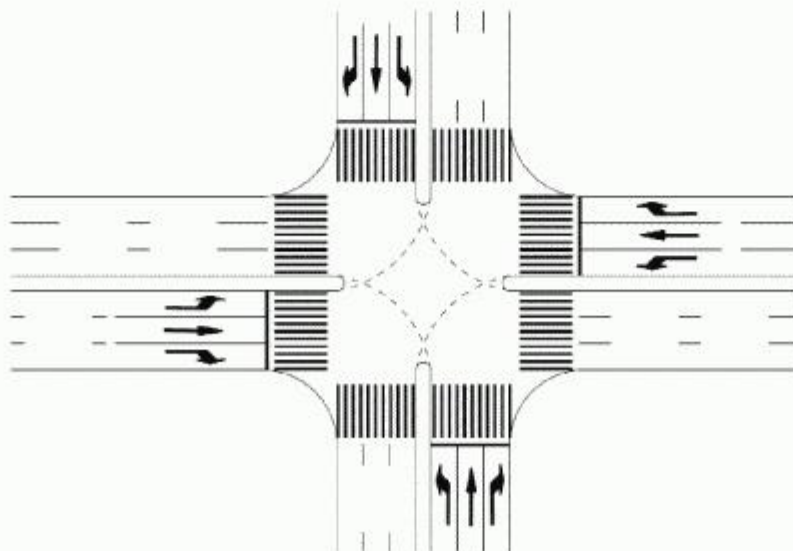

Marcaj de ghidare în intersecție



Marcaj pentru spații înguste



Marcaj la îngustarea drumului cu o bandă pe sens



Marcaj pe drum cu trei benzi pentru alocarea alternativă a doua benzi pentru unul sau celălalt sens de circulație



Spații interzise circulației

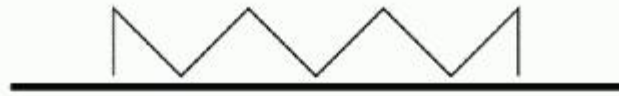

Interzicerea staționării



Marcajul benzii rezervate circulației autovehiculelor de transport persoane

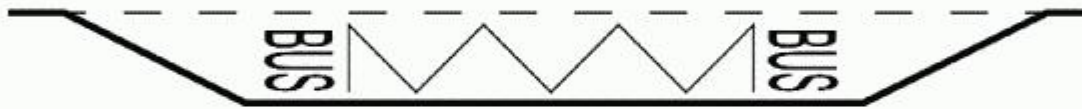

Stație autovehicule de transport persoane

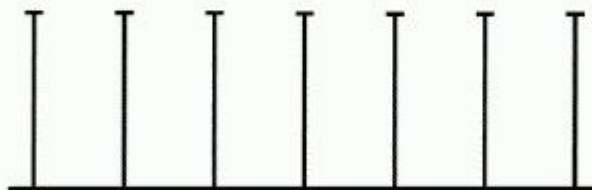

Locuri de parcare

d) Laterale

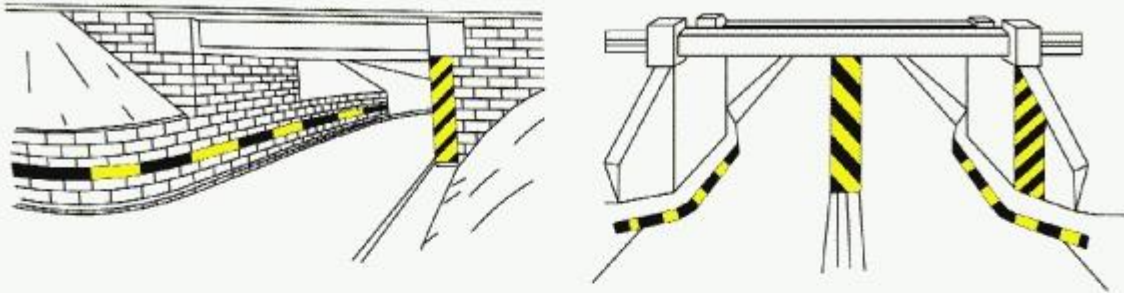

Marcaje pe ziduri de sprijin și pe infrastructurile pasajelor inferioare

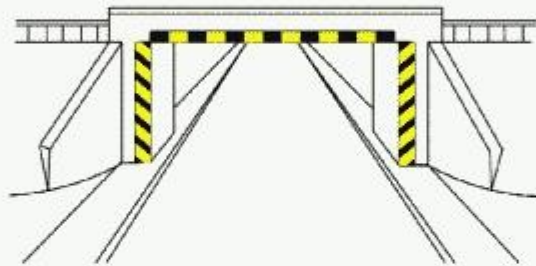

Marcaje la pasaje care nu au asigurat gabaritul de înălțime

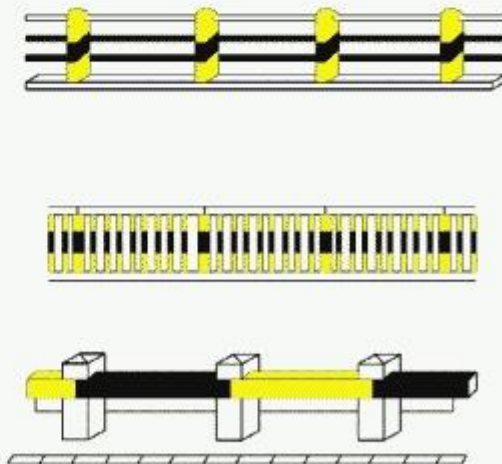
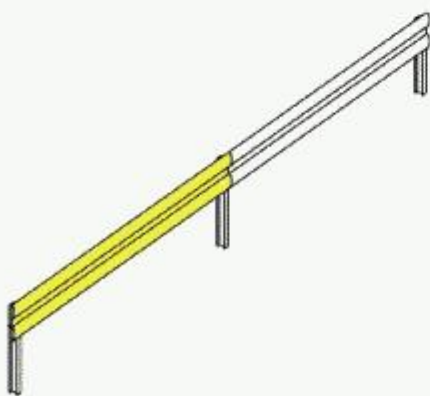

Marcaje pe parapete

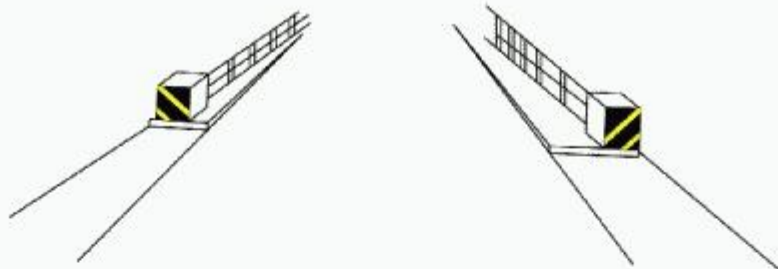

Marcaje pe coronamentele podurilor



Marcaje la refugii pe partea carosabilă

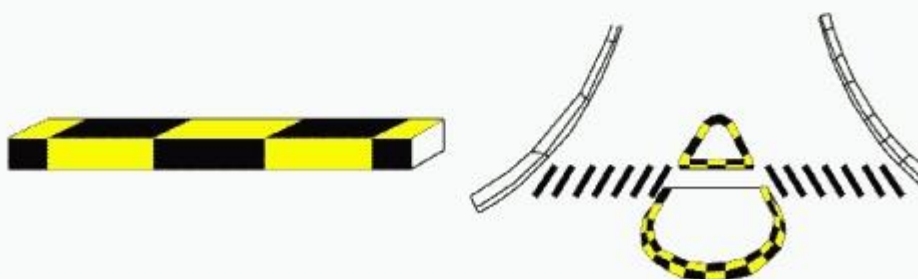

Marcaje pe borduri

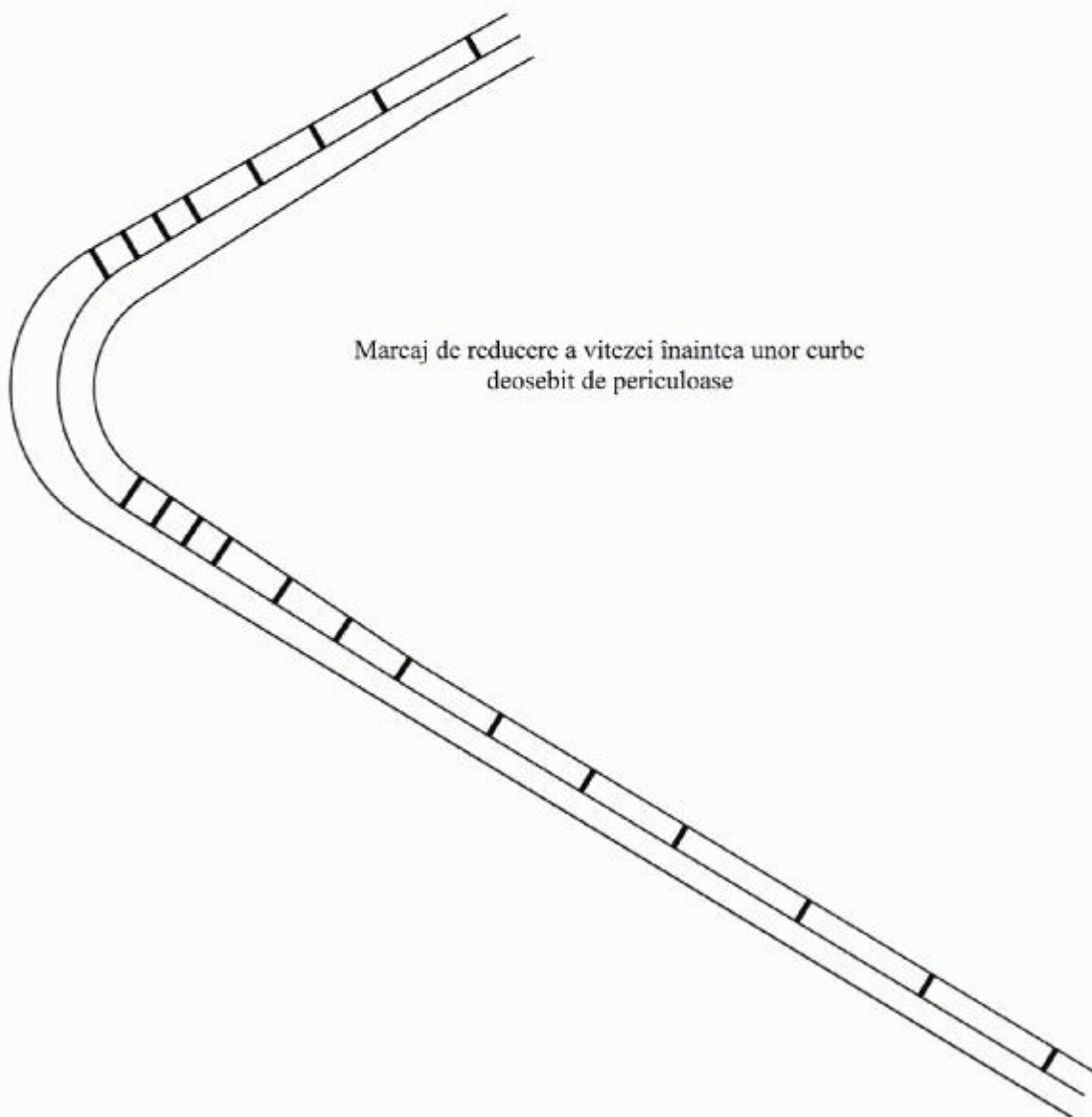
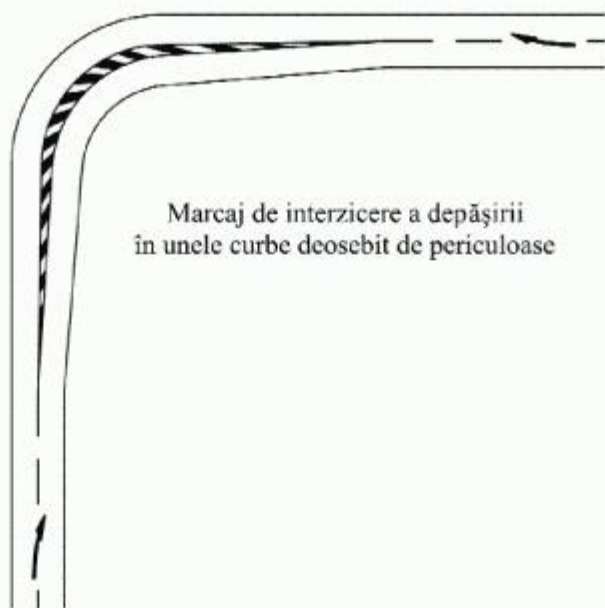



Săgeți de revenire pe banda aferentă sensului de mers



Săgeți de schimbare a benzii de circulație



Marcaje inscripționate pe partea carosabilă

e) Marcaje temporare pentru semnalizarea lucrărilor în zona drumului public

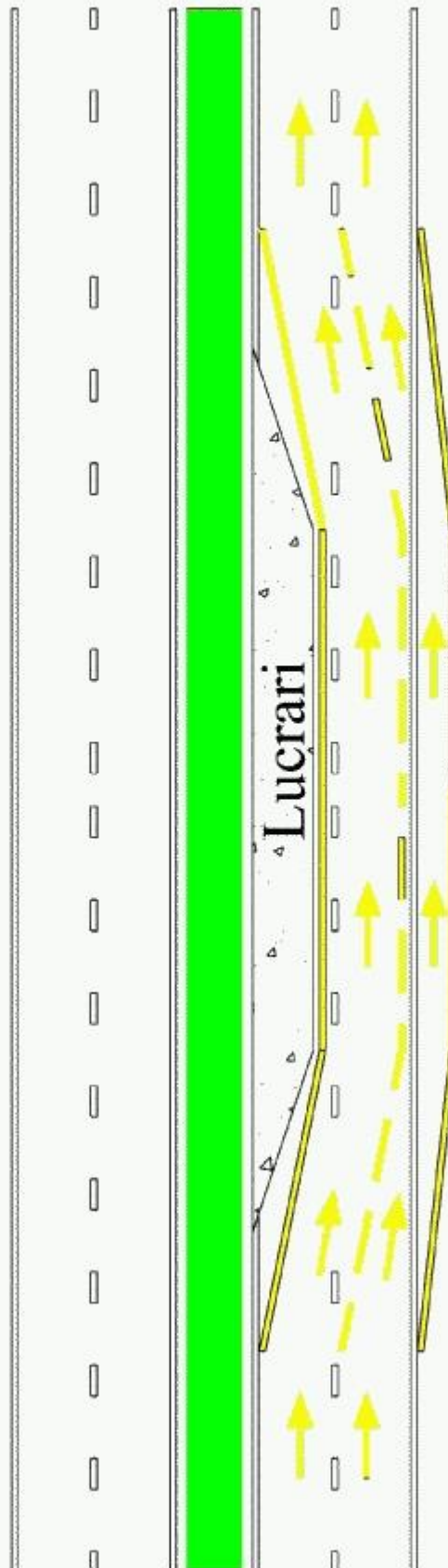

SEMNALELE POLIȚISTULUI



Atenție oprire



Oprire



Oprire



Oprire



Oprire



Măriți viteza



Reduceți viteza

SEMNALELE POLIȚISTULUI DE PE MOTOCICLETA DE POLIȚIE



Oprire



Reduceți viteza



Oprire

SEMNALELE POLIȚISTULUI DIN AUTOVEHICULUL DE POLIȚIE



Oprire

MESAJE VARIABILE TRANSMISE CU DISPOZITIVE LUMINOASE INSTALATE PE AUTOVEHICULELE DE POLIȚIE



Mesajele afișate:

1. STOP POLIȚIA
2. ATENȚIE PERICOL
3. CONCURS SPORTIV
4. MENȚINEȚI ORDINEA
5. ELIBERAȚI ZONA
6. ELIBERAȚI BANDA
7. URMAȚI POLIȚIA
8. GABARIT DEPĂȘIT
9. COLOANĂ OFICIALĂ
10. CONTROL POLIȚIA
11. REDUCEȚI VITEZA
12. ATENȚIE BLOCAJ
13. ATENȚIE ACCIDENT
14. CIRCULAȚI

SEMN DISTINCTIV PENTRU CONDUCĂTORII DE AUTOVEHICULE CU VECHIMEA ÎN CONDUCERE MAI MICĂ DE UN AN



Toate drepturile rezervate © 2018 - **iLegis** - SC CTCE SA